

こんにちは

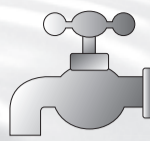

もくじ

- 釧路市上下水道ビジョン(素案)について皆さんからのご意見を募集します
- 「くしろ阿寒百年水」をご賞味ください
- 水道水ができるまで
- 水質検査によって水道水の安全が保たれます
- 冬期間の水道管凍結にご注意ください
- 下水道つまり・汚水排水設備
- 悪質な訪問販売にご注意ください
- 料金は納期限までに納入願います
- 平成22年度の水道事業・下水道事業の決算概要
- お問い合わせ・相談

くしろの上下水道

釧路市上下水道ビジョン(素案)について皆さんからのご意見を募集します

『釧路市水道ビジョン』および『釧路市下水道ビジョン』について

人口減少や少子高齢化の進行など社会経済情勢が急激に変化するなか、水道事業および下水道事業においても財政基盤を支える料金収入の減少、施設の老朽化に伴う維持管理費の増大や大規模な更新、また、その基礎となる運営体制の効率化や技術力の確保等が必要とされています。こうしたことから、「釧路市水道ビジョン」および「釧路市下水道ビジョン」を策定し、現状を分析するとともに課題を明らかにした上で、持続可能な事業運営を実現していくための基本理念と、それを実現するための施策目標、具体的な施策の方針を定め、将来にわたり安全で安心できる釧路市の水道および下水道サービスの提供を目指します。また、ビジョンに基づき事業を確実に実行するため「経営計画」を策定します。両ビジョンに対する市民の皆さんからのご意見の募集期間、提出方法等の詳細については、広報くしろ12月号8ページをご覧ください。

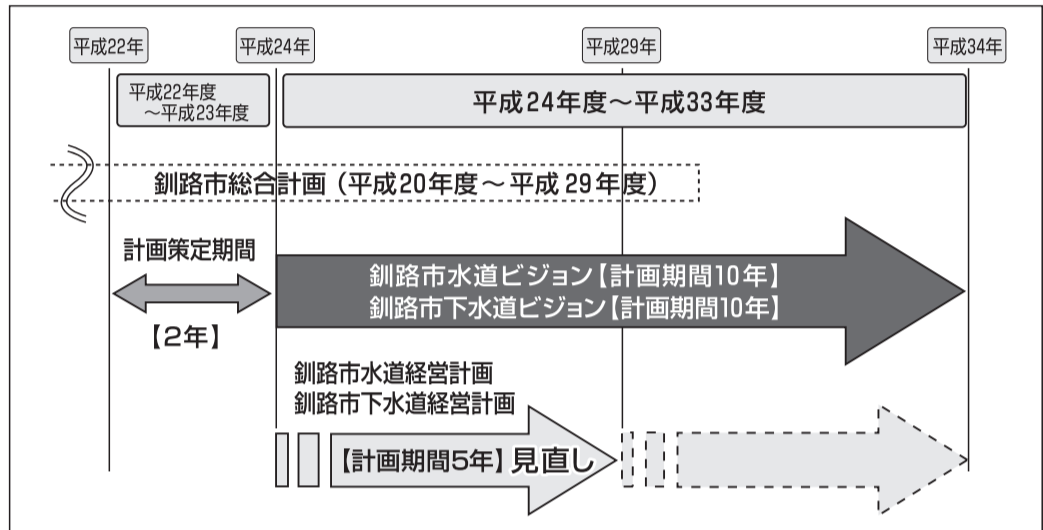

水道ビジョン基本理念

未来を支え続ける安全で安定した信頼される水道

基本理念を実現するための施策目標

お客様から信頼されるライフラインとして、安全で安心な水道水を安定して供給していくため、「安心」「安定」「持続」「環境」の視点に留意し、基本理念と施策目標を定め事業運営に努めていきます。

施策目標1 安全でおいしい水の供給

安心して飲むことのできるおいしい水道水を供給するため、水源の保全や浄水処理の向上、水質管理の充実を目指します。

施策目標2 災害に強い信頼のライフラインの確立

地震による被害を最小限にとどめ、迅速な応急給水や復旧ができる災害に強い水道システムの構築を目指します。また、安定した給水を続けるため、効率的な維持管理体制の構築を目指します。

施策目標3 お客様満足度の向上

お客様が信頼感を持って利用し、満足していただける水道事業を目指します。

施策目標4 たゆみない経営改善

将来にわたる安定した事業運営を継続するため、経営の健全化を目指します。

施策目標5 環境負荷の低減

地球環境保全の観点から、エネルギー使用量の低減と資源循環型の水道事業を目指します。

下水道ビジョン基本理念

豊かな環境となる持続可能な下水道の創造

基本理念を実現するための施策目標

普及向上を目指した拡張の時代から維持管理の時代に向け、サービスを楽しむ市民側に立った、持続可能な下水道事業の推進を実現するため、より一層、安心・安全・快適な生活環境の創造を最優先し、人口減少・少子高齢化社会に対応した、健全な下水道事業経営を目指します。

施策目標1 下水道施設の適正な維持管理

既存ストックを適切に維持管理し、施設の長寿命化とライフサイクルコストの視点にたった計画的な改築を目指します。

施策目標2 安全で快適な水環境の保全

汚水の効率的な普及を進め公衆衛生の安全を目指します。また、市民生活や自然環境の変化にも対応し放流水質の安定確保を目指します。

施策目標3 雨に負けない下水道

大雨にも負けない、雨水システムの構築を目指します。

施策目標4 地震に負けない下水道

災害時にも最低限の機能を確保できるような、地震に強い下水道システムを目指します。

施策目標5 資源循環の推進、施設の有効活用

循環型社会の構築への寄与という新たな役割の達成を目指します。

施策目標6 下水道事業の健全な経営

健全な経営に努め、持続可能な下水道事業を目指します。また、人口減少や将来施策に配慮し長期的視点に立った下水道経営を目指します。

「くしろ阿寒百年水」をご賞味ください

釧路市の水道水は、6箇所の浄水場から供給されています。いずれも、水道法による厳しい品質基準をクリアしている安全な水道水です。

また、昭和60年に当時の厚生省から示された「おいしい水の要件」を満たした（一部未調査項目を除く）おいしい水です。

市では、阿寒湖畔浄水場の水道水をペットボトルに詰めた「くしろ阿寒百年水」を製造しています。

釧路の水道水のおいしさを再発見してください。



《主な販売先》

●スーパー・コンビニ等

セイコーマート末広店	スーパー太郎美原店
和商市場（丸源屋、大内商店、岡田商店）	卸売スーパーひろせ鳥取店
雷佐藤商店緑ヶ岡店	卸売スーパー相長星が浦店

●観光・レジャー・宿泊施設

釧路市湿原展望台	あかん遊久の里鶴雅
米町ふるさと館	あかん鶴雅別荘鄙の座
山花温泉リフレ	阿寒の森鶴雅リゾート花ゆう香
釧路市動物園売店	赤いベレー
釧路プリンスホテル売店	道の駅阿寒丹頂の里
釧路空港（かわしま商店）	阿寒カントリークラブ

●その他

市役所地下売店	釧路公立大学生協
市立病院売店	

水道水ができるまで

愛国浄水場

「素敵な水を真心こめて…」届けます

釧路市には、水道水を作る浄水場が愛国浄水場・阿寒浄水場・阿寒湖畔浄水場・音別浄水場・直別浄水場・山花簡易水道施設と6施設あります。

原水には、河川の水や地下水を利用し、濁り等を取り除き消毒をすることで水道水が作られます。ここでは、釧路市で一番多く水道水を作る愛国浄水場の仕組みについて説明します。

①新釧路川から取り入れた原水は、②導水管を通して愛国浄水場まで送ります。③愛国浄水場で水道用薬品を注入して凝集沈殿池で濁りの塊（フロック）を作り沈殿させ、目に見える大きさの濁りを取り除きます。④凝集沈殿池で取り除くことが出来なかった目に見えない小さな濁りをろ過池の砂や砂利の層で取り除き、消毒をすると水道水ができあがります。⑤出来あがった水道水は配水池に蓄えられ、延長1,000kmに及ぶ配水管により家庭や工場に送られます。また、⑥水道水を作る過程で発生する浄水汚泥は、沈殿池排泥槽に集められ、⑦濃縮槽で汚泥と上澄水に分離され、上澄水は公共用水域に放流され、⑧汚泥はさらにろ過濃縮、圧搾脱水を行い脱水ケーキにして、興津地区にあるズリ山の緑化基盤材として再利用されています。

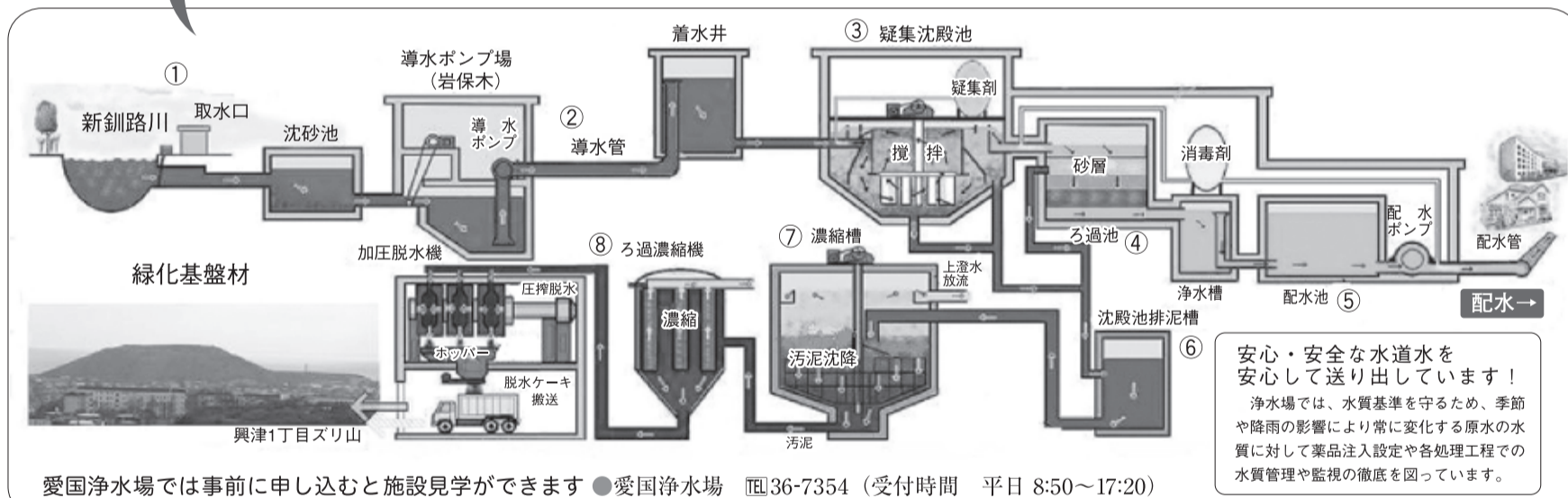

安心・安全な水道水を安心して送り出しています！
浄水場では、水質基準を守るため、季節や降雨の影響により常に変化する原水の水質に対して薬品注入設定や各処理工程での水質管理や監視の徹底を図っています。

愛国浄水場では事前に申し込むと施設見学ができます ●愛国浄水場 ☎36-7354（受付時間 平日 8:50～17:20）

水質検査によって、水道水の安全が保たれます

私たちの生活に欠くことのできない水道水。その安全性が極めて重要であることはいうまでもありません。そのため水道水には、法律により水質検査が義務付けられています。釧路市上下水道部では、下表の毎月検査すべき項目を含め、水道法で定められている50項目を検査し、基準値を遵守していることを確認しています。今後とも皆様により一層安心してご利用いただけるよう、水質管理と検査技術の向上に努め、安全で良質な水道水をお届けします。

項目	基準値	配水の水質検査結果（平成22年度平均値）						
		愛国浄水場	阿寒浄水場	阿寒湖畔浄水場	音別浄水場	直別浄水場	山花簡易水道施設	
一般細菌	個/ml 100以下	0	0	0	0	0	0	
大腸菌	— 検出されないこと	検出せず	検出せず	検出せず	検出せず	検出せず	検出せず	
塩化物イオン	mg/l 200以下	19.4	8.0	3.0	4.7	5.8	3.6	
有機物(全有機炭素(TOC)の量)	mg/l 3以下	1.1	0.8	0.3未満	0.8	0.4	0.3未満	
pH値	— 5.8～8.6	7.1	7.2	7.4	6.8	6.4	7.5	
味	— 異常でないこと	異常なし	異常なし	異常なし	異常なし	異常なし	異常なし	
臭気	— 異常でないこと	異常なし	異常なし	異常なし	異常なし	異常なし	異常なし	
色度	度 5以下	0.5	0.5未満	0.5未満	0.5未満	0.5未満	1.8	
濁度	度 2以下	0.05未満	0.05未満	0.05未満	0.05未満	0.05未満	0.05未満	

※配水とは、浄水場から皆様の家や学校、工場などに送られる直前の水道水です。



冬期間の水道管凍結にご注意ください！

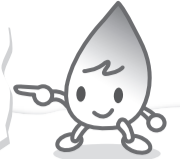

釧路地方の冬は12月から2月までにかけて寒さが厳しくなり、水道管の凍結が多くなります。水道管が凍結すると水道水が使えなくなるばかりか、修理代等の思わぬ出費がかさむことになりますので、普段からご注意ください。

こんな時にご注意ください！

- ◎外気温がマイナス4度以下になったとき
- ◎旅行などで長期間水道を使用しないとき
- ◎外気温が1日中氷点下の真冬が続いたとき

もし、凍結してしまったら

●軽い凍結の修理

露出している管（保温筒等は取り外す）や蛇口等にタオルを巻き付け、タオルの上からお湯をゆっくりにかけると、水が出るようになります。



●解氷パイプが取り付けられているとき

キャップを持ち上げて取り外し、立上がり管に、左図のようにお湯を注ぎ床下にある管の解氷を行います。解氷のため、蛇口等に直接お湯をかけたり、直接火を当てたりしますと、管の破裂や火災の危険性がありますのでご注意ください。



水道を凍結させないために

- ◎床下の換気口を閉め、冷たい風の侵入を防いでください。
- ◎外出時や日中でも寒さが厳しい時は、必ず水抜栓（元栓）を操作してください。

水を落とすとき

1. 家中の蛇口をすべて開ける。



2. 水抜栓（元栓）のレバー（ハンドル）を「止」の方向に動かす。

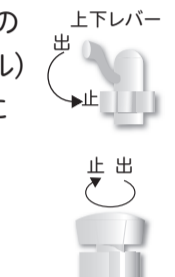

※機種によって操作方法が異なります。

2階専用ハンドル

このような時は、水抜栓の故障です！
●修理を依頼してください

- ◎レバー（ハンドル）が動かない
- ◎水道を使用していないのに音がする
- ◎水抜栓を操作しても水が落ちない
- ◎水抜栓から水が漏れてくる

お湯をかけても直らない場合

お湯をかけても直らない場合は、直接「釧路市指定給水装置工事事業者」に修理を依頼してください。なお、指定給水装置工事事業者については市のホームページをご覧ください。

下水道つまり

●下水道が詰まった場合の対応

【①の範囲】

個人で管理している排水設備の場合は、個人の対応になります。トラブルを招かぬよう、事前の見積もりを業者に依頼してください。

【②の範囲】

市で管理している公共下水道の場合は、市の対応になります。

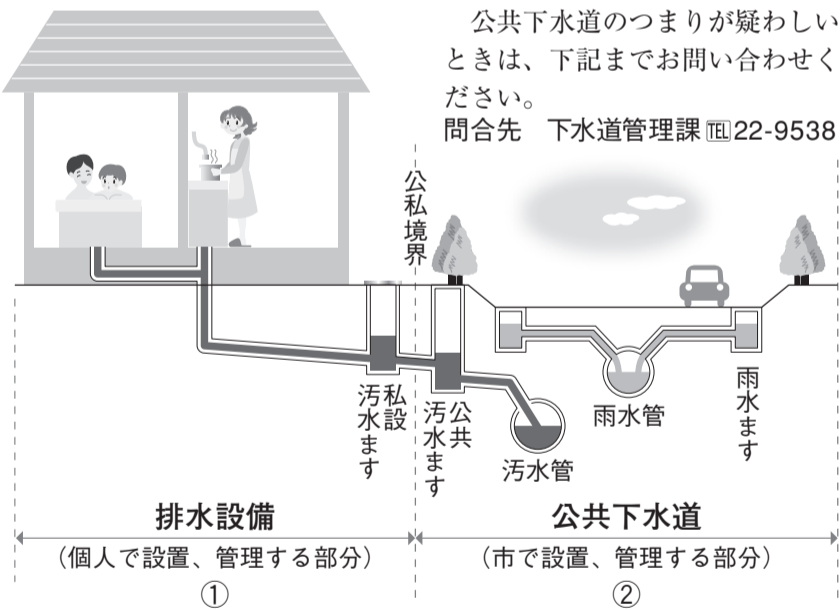

汚水排水設備

●私道内の共同・共有の汚水排水設備が市に移管および清掃委託できるようになりました。

住民の方々が管理している私道内の共同・共有の汚水排水設備が、一定の要件を満たす場合、申請により市への移管および市による清掃の受託ができるようになりました。詳しくは市ホームページをご覧ください。問合先 下水道管理課 ☎22-9538

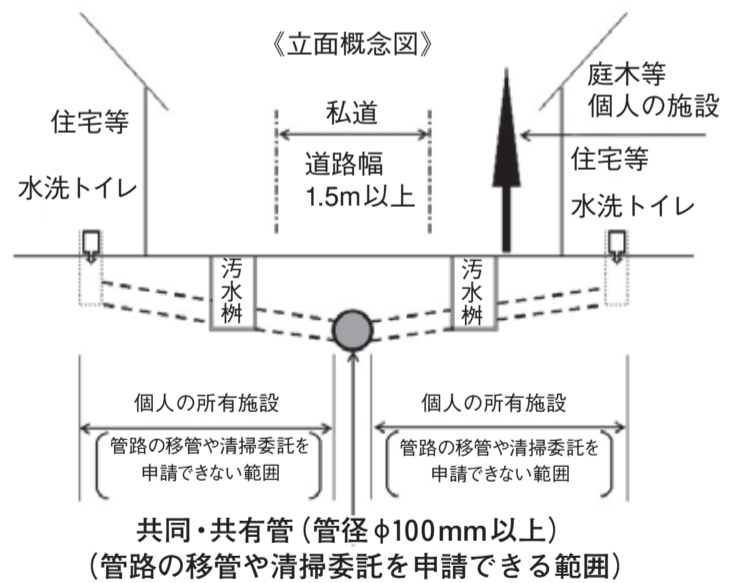

最近、市の上下水道部職員を装ったり、上下水道部から依頼（委託）されたと偽ったりして、ご家庭を訪問し、水質検査や排水設備等の点検を無料で行った後、使用者の不安をあおって、浄水器の販売・設置や屋内配管の清掃等を行う悪質な訪問販売が発生しています。

上下水道部では、次のような行為はっさい行っていません。

- ①お客様から要請のない水質検査や漏水検査等を行い、お金をいただくこと。
 - ②突然訪問し、簡単な水質検査や排水の検査を無料で行った後、浄水器の販売・あっせんや屋内水道管の取替え、排水設備調査、排水管洗浄作業などの工事契約を行うこと。
- ※なお、訪問販売により契約し、施工した後であっても、契約書面を受け取ってから **8日以内** であれば、契約解除（クーリングオフ）が可能です。

お問い合わせ先

- 水質検査・漏水検査について
水道整備課
☎43-2163
- 排水設備の点検・清掃について
サービス課
☎43-1308
- 契約についての相談やクーリングオフについて
消費生活相談室
☎24-3000

料金は納期限までに納入願います

清潔で安全・おいしい水を24時間お届けするため、また、衛生的で快適な生活環境を維持するための必要経費はお客様の料金でまかなわれています。

納入通知書を検針月の20日前後にお送りしますので、右記納入場所で納期限までに納入願います。

- ◇全国の北洋・みずほ・北海道・北陸の各銀行、釧路・網走・北見・大地みらいの各信用金庫、釧路信用組合、北海道労働金庫、釧路丹頂農協、道信用農協連の本支店（出張所含む）
- ◇釧路市内のウリ信組、阿寒農協、道信用漁協連、釧路市漁協、釧路市東部漁協
- ◇北海道内のゆうちょ銀行及び郵便局
- ◇なお、口座振替は上記の金融機関、全国のゆうちょ銀行及び郵便局をご利用できます。
- ◇全国のセブンイレブン、ローソン、セイコーマートほか納入通知書に記載のコンビニエンスストア
- ◇上下水道料金お客様サービスセンター、釧路市役所、阿寒町行政センター、音別町行政センター（各支所・出張所含む）

安心・便利な『口座振替』のご利用をお願いします

お支払い方法などのご相談は、随時受け付けていますのでお気軽にご相談ください。

問合先

上下水道料金お客様サービスセンター TEL 43-2161

阿寒上下水道課 TEL 66-2121

音別上下水道課 TEL 01547-6-2231

平成22年度の水道事業・下水道事業の決算概要

皆様からいただいた水道料金や下水道使用料が、どのように使われたのかをお知らせします。

水道事業

平成22年度の収益的収支は、収入41億5,600万円、支出39億4,200万円となり、純利益は2億1,400万円となりました。

純利益2億1,400万円は、減価償却費などの現金支出を伴わない費用16億7,700万円とともに、資本的収支の不足額に充当しました。

収益的収支（税抜）

施設の運転管理など事業を運営するための経費とその財源
【収入41億5,600万円】

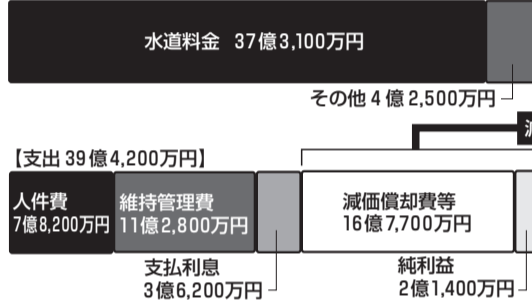

資本的収支（税込）

水道施設を建設・整備するための経費とその財源
【収入13億1,000万円】

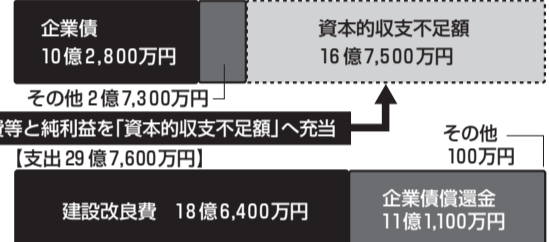

下水道事業

平成22年度の収益的収支は、収入57億6,900万円、支出43億7,800万円となり、純利益は13億9,100万円となりました。

純利益13億9,100万円は、減価償却費などの現金支出を伴わない費用15億1,600万円とともに、資金不足額に充当しました。

なお、資本的収支の不足額には内部留保資金や一時借入金を充当しました。

収益的収支（税抜）

施設の運転管理など事業を運営するための経費とその財源
【収入57億6,900万円】

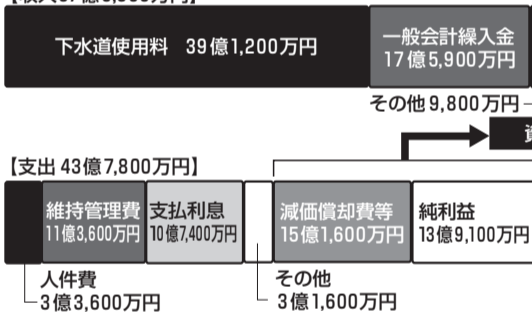

資本的収支（税込）

水道施設を建設・整備するための経費とその財源
【収入22億1,600万円】

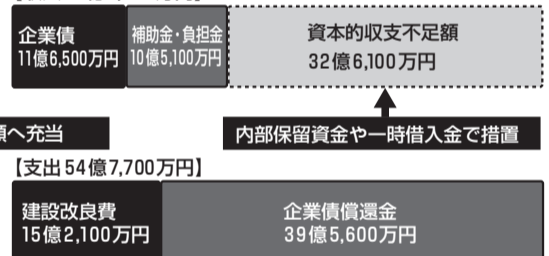

お問い合わせ・相談

水道・下水道に関することなら、どんなことでもお気軽にお問い合わせ・ご相談ください。

上下水道料金お客様サービスセンター TEL 43-2161

- 水道の使用・中止・名義変更の届出について
- 水道メーターの検針や使用水量について
- 水道料金・下水道使用料について

業務委託先：第一環境株式会社 釧路事務所

※水道の使用・中止等の届出、上下水道料金の支払等は、日曜日、祝日を除き午前8時30分から午後5時20分まで業務を行っています。また、年末年始は12月31日から1月5日まで休業となります。

上下水道部

上下水道部では、土曜日、日曜日、祝日、年末年始を除き、午前8時50分から午後5時20分まで業務を行っています。

サービス課料金担当 TEL 43-2162

- 下水道事業受益者負担金（分担金）について
- 水洗便所改造資金融資あっせん制度について
- 水洗便所改造工事補助金交付制度について

サービス課メーター担当 TEL 43-1307

- 水道メーター取替や水道メーターの故障、修理について

サービス課給排水担当 TEL 43-1308

- 給水装置工事について
- 排水設備工事について

水道整備課 TEL 43-2163

- 配水管の工事について
- 道路上の漏水を発見したとき
- 水圧が異常に低かったり高いときや断水について
- 受水槽の検査について

浄水課 TEL 36-7354

- 浄水処理について
- 浄水施設の見学について

水質管理課 TEL 36-9562

- 水質の異常や水質検査について
- 水道水に色やにおいがあるとき

下水道建設課 TEL 44-1900

- 公共下水道計画について
- 公共下水道工事について

下水道管理課 TEL 22-9538

- 公共下水道の維持管理について

下水道施設課 TEL 24-5131

- 下水処理について
- 下水道施設の見学について
- 工場・事業所等の排水規制について

阿寒上下水道課 TEL 66-2121

- 上記のお問い合わせで、阿寒地区にお住まいの方

音別上下水道課 TEL 01547-6-2231

- 上記のお問い合わせで、音別地区にお住まいの方

総務課 TEL 43-2164

- その他のお問い合わせ

業務時間外（夜間、土曜日、日曜日、祝日、年末年始）の連絡先

釧路市上下水道部守衛室 TEL 43-0077
阿寒町行政センター 当直 TEL 66-2121
音別町行政センター TEL 01547-6-2231
※音別町行政センターのみ平日夜間午後10時20分まで、土、日、祝日午後5時20分まで